

Datenblatt Varianten:

sas240öf, Aggregat auf Grundrahmen
Artikelnummer: 2Z 81 000

s·a·s
medizintechnik

Technische Daten:

Type: sas240öf

Betriebsüberdruck: 7 bar

Ansaugleistung: 240 l/min

Effektive Lieferleistung: 150 l/min

Verdichterstufen: 1

Zylinder: 1

Drehzahl: 1450 1/min

Nennleistung Aggregat: 1,1 kW

Motor Schutzart/Isolationsklasse: IP 54/F

Motor Effizienzklasse: EFF1

Betriebsspannung: 400/230Y~3/50 V/HZ

Schalldruckpegel: 75 dB(A) optional mit Schalldämmbox (siehe Datenblatt 2Z 81 050)

Abmessungen: 510 mm x 310 mm x 390 mm

Lieferumfang: Aggregat **sas240öf** aufgebaut auf einem Grundrahmen, Anschlussschlauch, Motorschutz, Schwingelemente und Sicherheitsventil

Gewicht: 28 kg

Druckluftanschluss: G1/2"

Artikelnummer: 2Z 81 000

Beschreibung:

Das Aggregat "sas240öf" ist aufgebaut auf einem Grundrahmen. Der direktgetriebene Einzylinder ist Öl frei und luftgekühlt. Bei der Entwicklung wurde großer Wert auf eine niedrige Aggregatdrehzahl gelegt. Dies führt zu hohen Standzeiten aller Bauteile. Die Pleuel- und Kolbenbolzenlager sind als Wälzlager ausgeführt. Der Zylinderkopf aus hochwertiger Aluminiumlegierung sorgt für effektive Kühlung. Die Wärme wird optimal abgeleitet durch ein großes Lüfter Rad. Damit wird die lange Lebensdauer des Aggregates gewährleistet. Effiziente Nachkühler schaffen niedrige Druckluftaustrittstemperaturen.

Die Reinheit der zu verdichtenden Ansaugluft wird durch einen hochwertigen Ansaugfilter gewährleistet. Bedingt durch die geringe Eigenvibration des Aggregates, ist eine Aufstellung ohne Fundamente möglich.

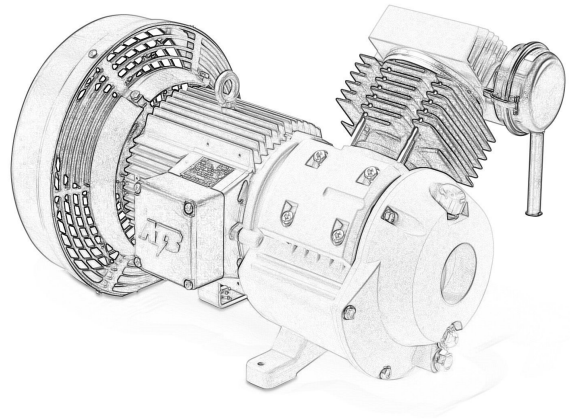

Datenblatt Varianten:

**sas240öf, Aggregat auf Grundrahmen,
schallgedämmt**
Artikelnummer: 2Z 81 050

Technische Daten:

Type: sas240öf

Betriebsüberdruck: 7 bar

Ansaugleistung: 240 l/min

Effektive Lieferleistung: 150 l/min

Verdichterstufen: 1

Zylinder: 1

Drehzahl: 1450 1/min

Nennleistung Aggregat: 1,1 kW

Motor Schutzart/Isolationsklasse: IP 54/F

Motor Effizienzklasse: EFF1

Betriebsspannung: 400/230Y~3/50 V/Hz

Schalldruckpegel: 62 dB(A)

Abmessungen: 740 mm x 470 mm x 650 mm

Lieferumfang: schallgedämmtes Aggregat **sas240öf** aufgebaut auf einem Grundrahmen, Anschlussschlauch, Motorschutz, Schwingelemente und Sicherheitsventil

Gewicht: 94 kg

Druckluftanschluss: G1/2"

Artikelnummer: 2Z 81 050

Beschreibung:

Das schallgedämmte Aggregat "sas240öf" ist aufgebaut auf einem Grundrahmen. Der direktgetriebene Einzylinder ist Öl frei und luftgekühlt. Bei der Entwicklung wurde großer Wert auf eine niedrige Aggregatdrehzahl gelegt. Dies führt zu hohen Standzeiten aller Bauteile. Die Pleuel- und Kolbenbolzenlager sind als Wälzlager ausgeführt. Der Zylinderkopf aus hochwertiger Aluminiumlegierung sorgt für effektive Kühlung. Die Wärme wird optimal abgeleitet durch ein großes Lüfter Rad. Damit wird die lange Lebensdauer des Aggregates gewährleistet. Effiziente Nachkühler schaffen niedrige Druckluftaustrittstemperaturen.

Die Reinheit der zu verdichtenden Ansaugluft wird durch einen hochwertigen Ansaugfilter gewährleistet. Bedingt durch die geringe Eigenvibration des Aggregates, ist eine Aufstellung ohne Fundamente möglich.

